

TABELA DE FILTRO PLANO A GRAVIDADE

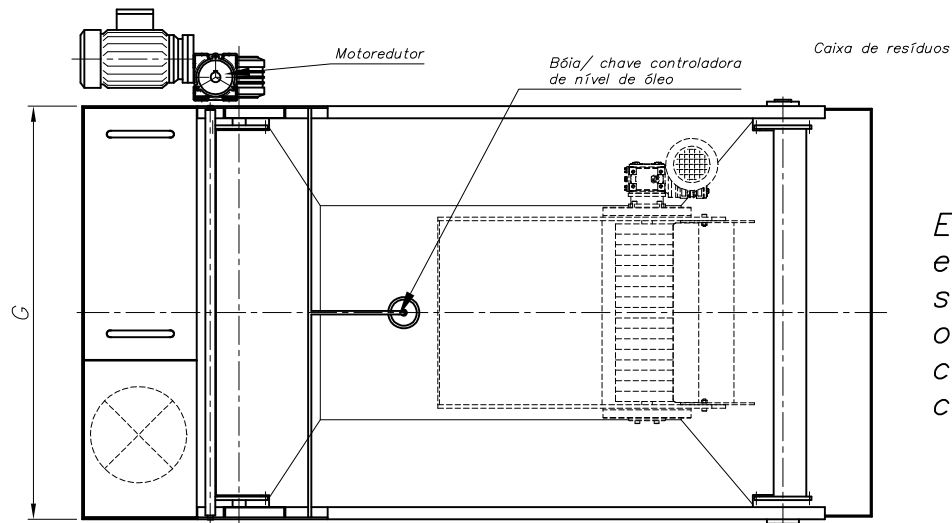
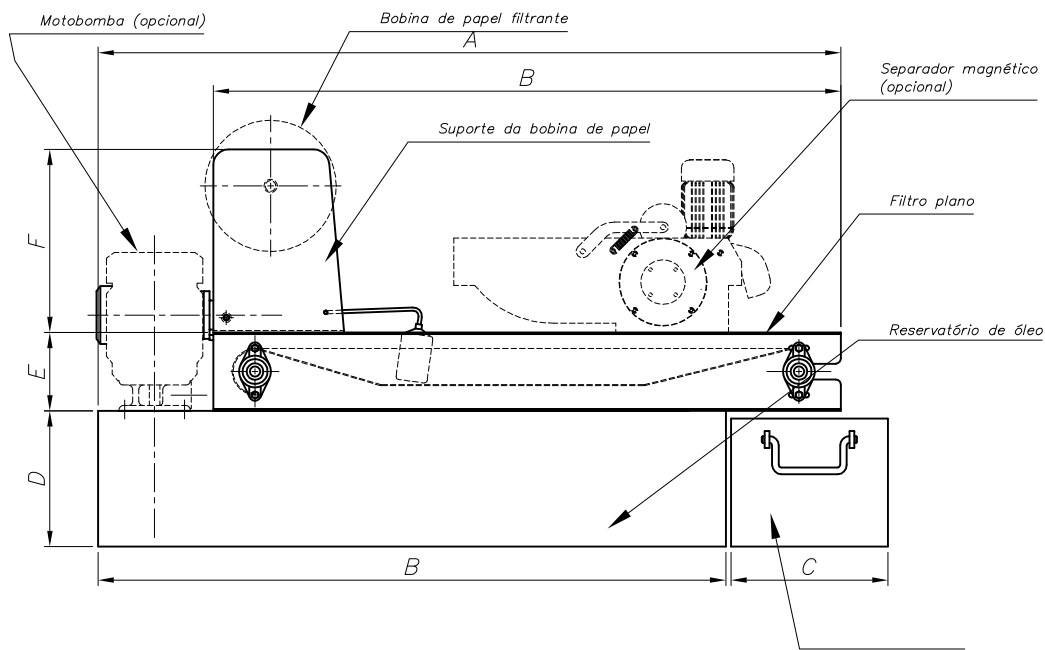

Este tipo de equipamento pode ser fornecido em outras dimensões e capacidades sob consulta.

Modelo	Vazão l/min.	Capacidade reservatório	Largura do papel	A	B	C	D	E	F	G
PFP 03	66	92	500	1050	850	250	230	180	350	600
PFP 05	107	107	700	1130	910	250	260	180	350	800
PFP 07	145	202	700	1420	1200	250	260	180	350	800
PFP 10	237	350	700	1850	1630	250	320	195	350	800
PFP 15	317	510	1000	1950	1700	300	320	195	400	1120
PFP 20	400	660	1000	2450	2200	300	320	195	400	1120
PFP 30	533	960	1000	3450	3200	300	320	230	400	1120